



PINCE À SERTIR POUR CONNECTEUR MODULAIRE RJ45

DESCRIPTION

Cet outil est spécialement conçu pour les Connecteurs Modulaires RJ45 de barpa, permettant de sertir et de couper les 8 conducteurs simultanément avec précision. Réalisez des terminaisons jusqu'à 85% plus rapides, réduisant considérablement le temps d'installation. Équipé de 3 lames durables et longue durée, cet outil garantit une efficacité constante, en faisant un choix fiable pour les professionnels.



SPÉCIFICATIONS

Material	Corps: Acier S45C Partie sertissage: Acier allié AISI 4140
Couleur	Noir et Bleu
Compatibilité	Connecteurs Modulaires Blindé et Non Blindé
Poids (kg)	0,501
Dimensions (mm)	211 x 57 x 19,8

PRINCIPAUX AVANTAGES

Coupes précises
Comprend 3 lames (1 préinstallée, 2 de rechange)
Réduction du temps d'installation

INFORMATION LOGISTIQUE

Code	Quantité (un)	Boîte Interne		Quantité (un)	Boîte Externe	
		Poids (kg)	Dimensions (mm)		Poids (kg)	Dimensions (mm)
82240600900	1	0,537	226x76x20	20	10,97	250x185x255

SCHÉMA TECHNIQUE (mm)

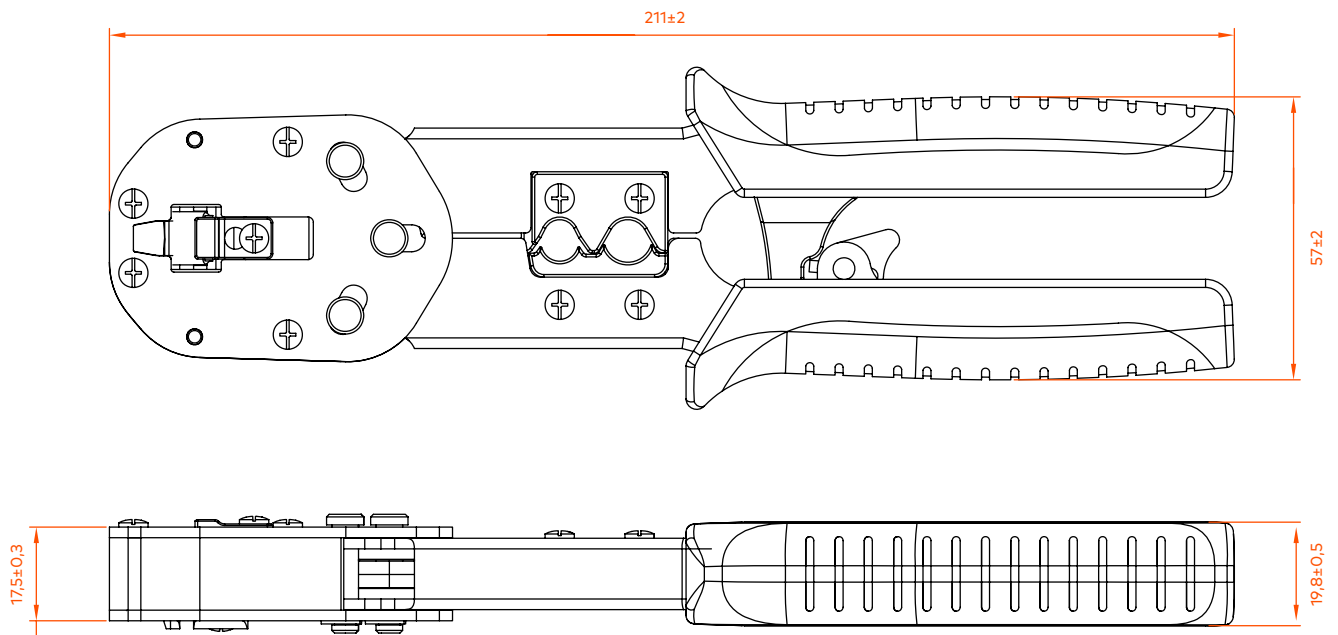

EMBALLAGE

Ces images sont simplement illustratives. Nous voulons que vous voyiez l'importance que nous attachons à l'emballage. Nous travaillons toujours avec des produits et des matériaux faciles à utiliser.

